

CURS

- **CURS DE LEGISLAȚIE RUTIERĂ**

- **ORDONANȚA DE URGENȚĂ nr.195/2002** privind circulația pe drumurile publice, aprobată prin Legea nr. 49/2006, republicată, modificată prin OUG nr. 63/06.09.2006, actualizată, aprobată prin Legea nr. 6 din 09.01.2007, publicată în M. Of. nr. 30, partea I din 17.01.2007, modificată și completată prin OUG nr. 69/28.06.2007 publicată în M. Of. nr. 443/29.06.2007, modificată și completată prin Legea nr. 203 din 09.11.2012, publicată în M. Of. nr. 760, partea I din 12.11.2012, modificată și completată prin OG nr. 21/26.08.2014 publicată în M. Of. nr. 635/29.08.2014, modificată și completată prin OG 14/18.08.2017, publicată în M.Of. nr.685/23.08.2017 modificată și completată prin Legea 241/20.12.2019, publicată în M.Of. nr.1032/23.12.2019 partea I, modificată și completată prin Legea 252/23.12.2019, publicată în M.Of. nr.1044/24.12.2019 partea I, modificată și completată prin OUG 13/04.02.2020, publicată în M.Of. 102/11.02.2020 partea I, modificată și completată prin Legea 46/03.04.2020 și Legea 43/03.04.2020, publicate în M.Of. 287/06.04.2020 partea I, modificată și completată prin OUG 83/21.05.2020, publicată în M.Of.448/27.05.2020.

- **REGULAMENTUL DE APLICARE** al Ordonanței de urgență nr. 195/2002 aprobat prin Hotărârea Guvernului nr. 1391 publicat în Monitorul Oficial nr. 876 din 26 octombrie 2006, modificat și completat prin HG nr. 480/10.07.2013 publicată în M. Of. nr. 454, partea I din 24.07.2013, modificat și completat prin HG nr. 11/14.01.2015 publicată în M. Of. nr. 35, partea I din 15.01.2015, modificat și completat prin HG nr. 965/15.12.2016, publicată în M. Of. nr. 1035, partea I din 22.12.2016.

- **Tabele** cu sancțiuni, amenzi, puncte de penalizare grupate pe clase

- **ORDINUL nr.1246/12.07.2007** privind aprobarea Listei pentru care se exceptează de la portul centurii de siguranță ocupanții unui autovehicul cu o capacitate mai mică de 3,5 tone și a formularului Certificatului medical de scutire pe motiv medical grav

- **Cunoașterea autoturismului**

- **Controlul și întreținerea autoturismului**

- **Conducerea preventivă**

- **Prim ajutor**

- **Instruirea practică de conducere auto**

- **Ordinul M.A.I. nr. 268/2010** privind procedura de examinare pentru obținerea permisului de conducere

PARTEA I

CURS DE LEGISLAȚIE RUTIERĂ

CAPITOLUL I

- **NOȚIUNI INTRODUCATIVE ÎN LEGISLAȚIA RUTIERĂ**
- **ACTELE NORMATIVE CARE REGLEMENTEAZĂ CIRCULAȚIA RUTIERĂ ÎN ROMÂNIA**

a) **Ordonanța de urgență a Guvernului României nr. 195/2002** privind circulația pe drumurile publice, aprobată prin Legea nr. 49/2006 republicată, actualizată prin OG 63/06.09.2006, aprobată și modificată prin Legea nr. 6 din 09.01.2007, modificată și completată prin OUG nr. 69/28.06.2007, modificată și completată prin Legea nr. 203 din 09.11.2012, modificată și completată prin OG nr. 21/26.08.2014, modificată și completată prin OG nr. 14/18.08.2017 modificată și completată prin Legea 241/20.12.2019, publicată în M.Of. nr.1032/23.12.2019 partea I, modificată și completată prin Legea 252/23.12.2019, publicată în M.Of. nr.1044/24.12.2019 partea I, modificată și completată prin OUG 13/04.02.2020, publicată în M.Of. 102/11.02.2020 partea I, modificată și completată prin Legea 46/03.04.2020 și Legea 43/03.04.2020, publicate în M.Of. 287/06.04.2020 partea I, modificată și completată prin OUG 83/21.05.2020, publicată în M.Of.448/27.05.2020.

b) **Regulamentul de aplicare** al Ordonanei de urgență nr. 195 /2002 aprobat prin Hotărârea Guvernului nr. 1391 publicată în M. Of. nr. 876 din 26 octombrie 2006, modificat și completat prin HG nr. 480/10.07.2013 publicată în M.Of. nr. 454, partea I din 24.07.2013, modificat și completat prin HG nr. 11/14.01.2015 publicată în M.Of. nr. 35, partea I din 15.01.2015, modificată și completată prin HG nr. 965/15.12.2016

I. 1. EXPLICAREA, DEFINIREA UNOR NOȚIUNI DE BAZĂ DIN LEGISLAȚIA RUTIERĂ

I. 1. 1. DRUM PUBLIC – orice cale de comunicație terestră, în afara căilor ferate, dacă este deschisă circulației publice. Drumurile care nu sunt deschise circulației publice vor fi semnalizate la intrare cu inscripții vizibile.

– *localitate* – spațiul pe care-l parcurge drumul public, care conține clădiri (locuințe), având semnalizare atât la intrare cât și la ieșire cu denumirea localității.

– *zonă rezidențială* – perimetrul dintr-o localitate, având intrările și ieșirile semnalizate corespunzător și unde se aplică reguli de circulație speciale.

– *zonă pietonală* – perimetrul care cuprinde una sau mai multe străzi rezervate circulației pietonale și unde accesul vehiculelor este supus unor reguli de circulație speciale, iar intrările și ieșirile din această zonă sunt semnalizate corespunzător.



Figura 1

b) *Drum în debleu* – este drumul public a cărui parte carosabilă și acostament este mai joasă decât marginile lui (taluzul dinspre drum al șanțului este mai mic decât taluzul dinspre decor). (fig. 2)

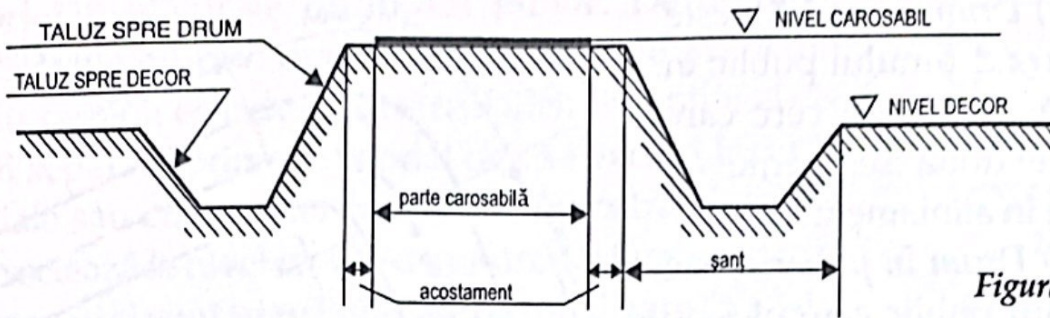

Figura 2

c) *Drum cu profil mixt* – este drumul public la care una din părți este în rambleu și cealaltă în debleu. (fig. 3)

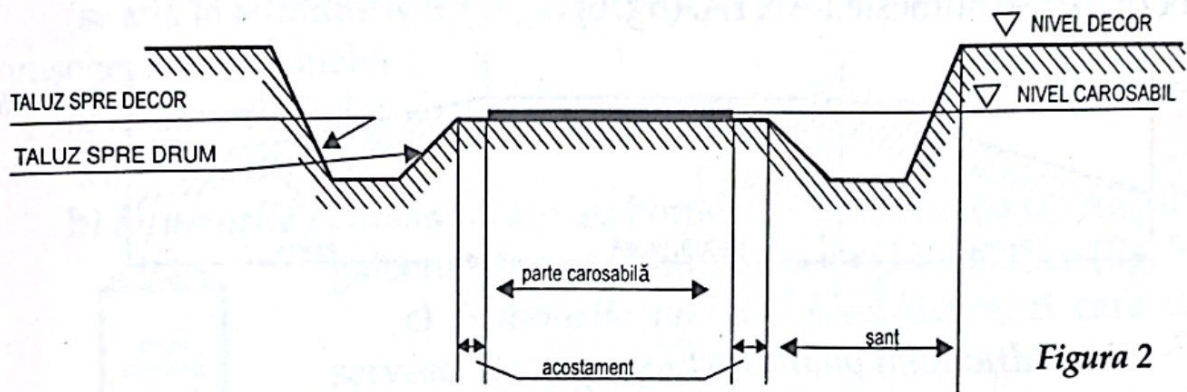

Figura 3

I. 1. 3. 2. – ÎN PLAN LONGITUDINAL

a) *Drum în aliniament* – este drumul public fără curbe. (fig. 4)

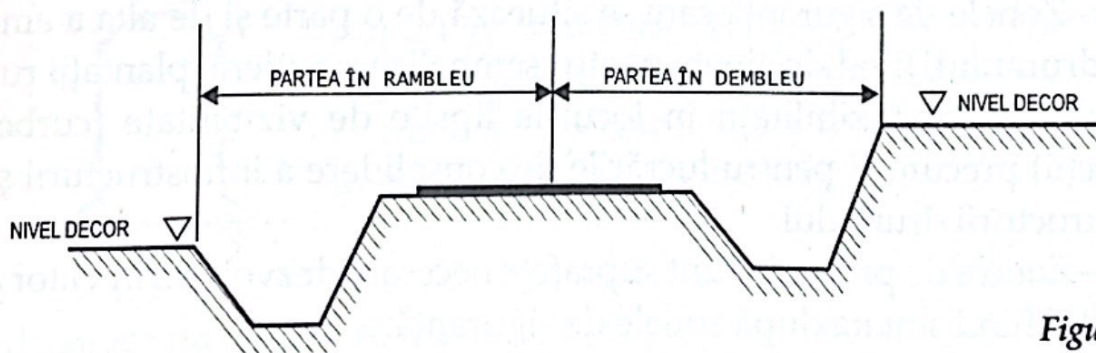

Figura 4

b) sustragerea de la recoltarea probelor biologice în vederea stabilirii alcoolemiei;

c) neoprirea la semnalul regulamentar al ofițerului sau subofițerului de poliție, în scopul sustragerii de la control.

Explicații:

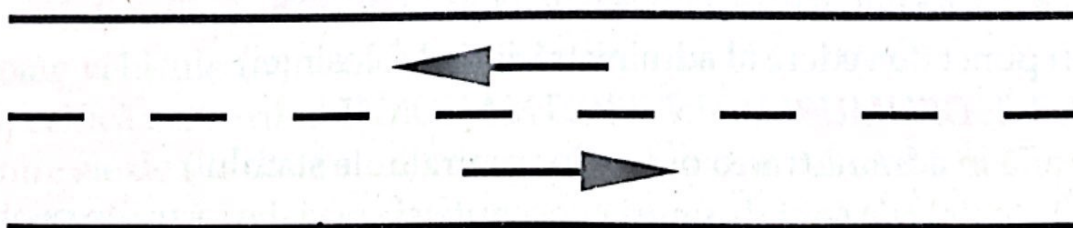
Întrebarea este pusă pentru a se face deosebire între infracțiuni și contravenții la legea circulației.

În întrebare cerându-se să se deosebească infracțiunile, răspunsul corect este b) sustragerea de la recoltarea probelor biologice în vederea stabilirii alcoolemiei, deoarece răspunsurile de la a) și c) sunt contravenții care pe lângă amendă, atrag și suspendarea exercitării dreptului de a conduce autovehicule pe drumurile publice.

Întrebarea 7

După care din indicatoarele alăturate, aveți obligația să virați pe prima stradă la dreapta?

- a) numai după indicatorul 1
- b) numai după indicatorul 2
- c) după ambele indicatoare



Explicații:

Întrebarea este pusă pentru a se vedea nivelul de cunoștințe asupra indicatoarelor și semnificației lor; tentația este să se răspundă c) după ambele indicatoare, dar răspunsul corect este b) numai după indicatorul 2, care este indicator de dirijare a direcției de mers într-o intersecție, obligând să se vireze la dreapta. Indicatorul 1 „Ocolire” poate fi întâlnit și de-a lungul drumului, fără să fie intersecție și chiar în situația întâlnirii lui în intersecție nu obligă să se vireze la dreapta, ci numai să se ocolească prin dreapta, locul pentru care a fost montat, putându-se circula în orice direcție, după respectarea ocolirii prin dreapta.

Întrebarea 8

La care din indicatoarele alăturate cu panourile adiționale de sub ele, trebuie să acordați prioritate tuturor vehiculelor care circulă prin intersecția înaintea căreia le găsiți montate?

- a) numai la indicatorul 1
- b) numai la indicatorul 2
- c) la ambele indicatoare

Explicații:

Este cunoscut faptul că indicatoarele „Oprire” și „Cedează trecerea” sunt indicatoare de pierdere a priorității față de vehiculele aflate pe dru-

b) Transversale

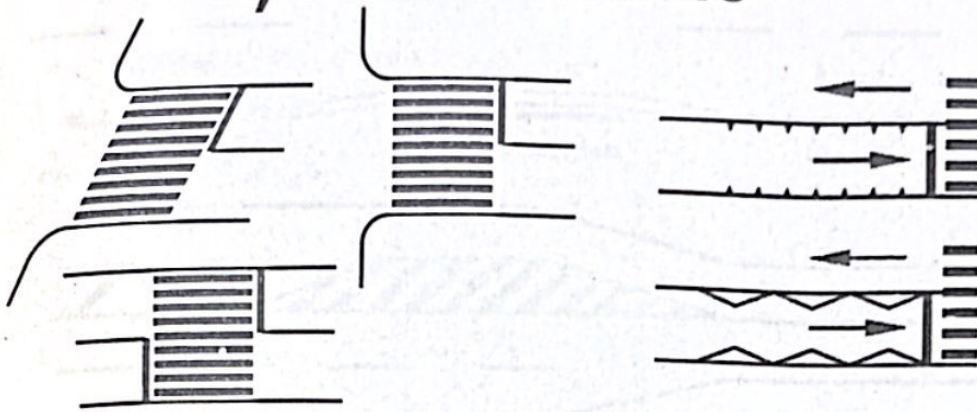

Marcaj de traversare pentru pietoni

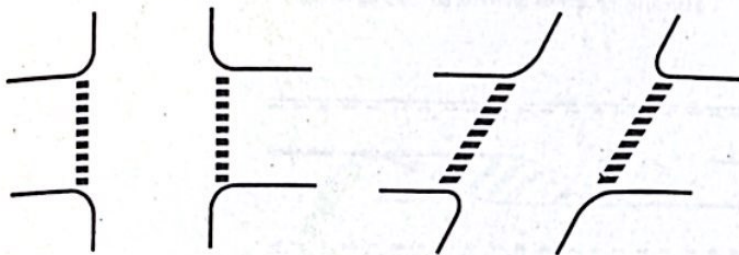

Marcaj de traversare pentru biciclete

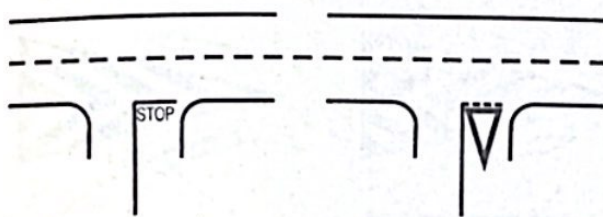

Marcaj de oprire și cedare a trecerii

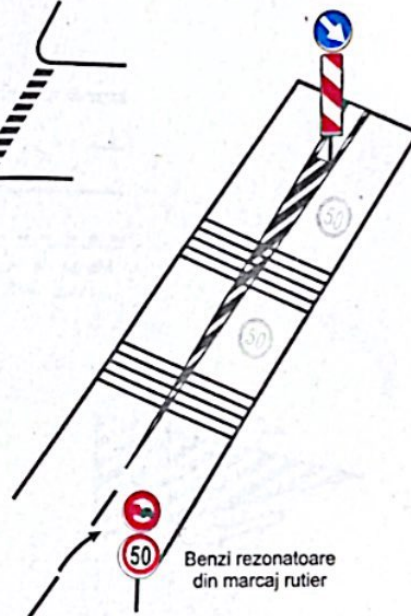

Benzi rezonatoare din marcaj rutier

c) Diverse

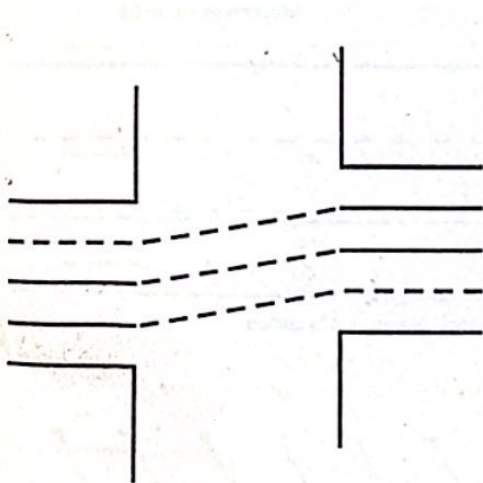

Marcaj de ghidare la traversarea unei intersecții

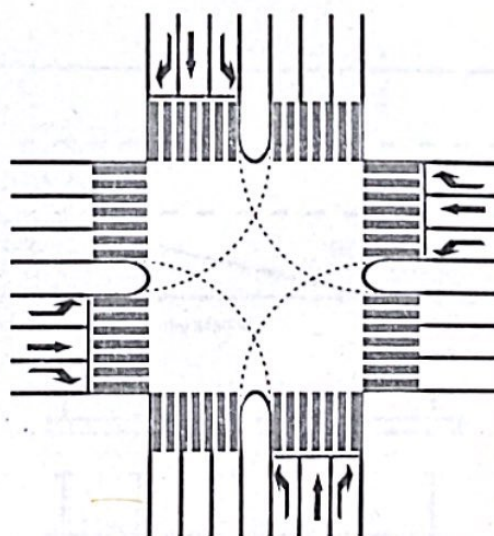

Marcaj de ghidare în intersecție